

ΟΔΗΓΙΕΣ ΣΥΝΑΡΜΟΛΟΓΗΣΗΣ

ΠΡΟΣΟΧΗ: ΑΥΤΟ ΤΟ ΑΝΤΙΚΕΙΜΕΝΟ ΠΡΕΠΕΙ ΝΑ ΣΥΝΑΡΜΟΛΟΓΗΘΕΙ ΠΑΝΩ ΣΕ ΜΑΛΑΚΗ ΕΠΙΦΑΝΕΙΑ ΓΙΑ ΝΑ ΑΠΟΦΕΥΧΘΕΙ Η ΟΠΟΙΑΔΗΠΟΤΕ ΦΘΟΡΑ ΤΟΥ ΚΑΤΑ ΤΗΝ ΣΥΝΑΡΜΟΛΟΓΗΣΗ.

ΒΗΜΑ 1:

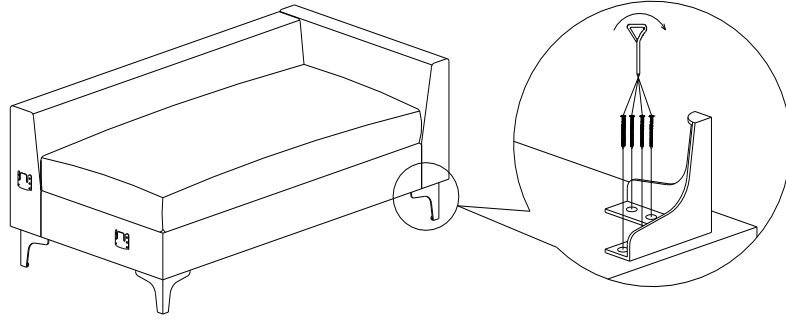

ΒΗΜΑ 2:

ΠΡΟΣΟΧΗ! ΝΑ ΒΙΔΩΘΟΥΝ ΚΑΙ ΤΑ ΠΟΔΙΑ ΣΤΗΡΙΞΗΣ



ΒΗΜΑ 3:

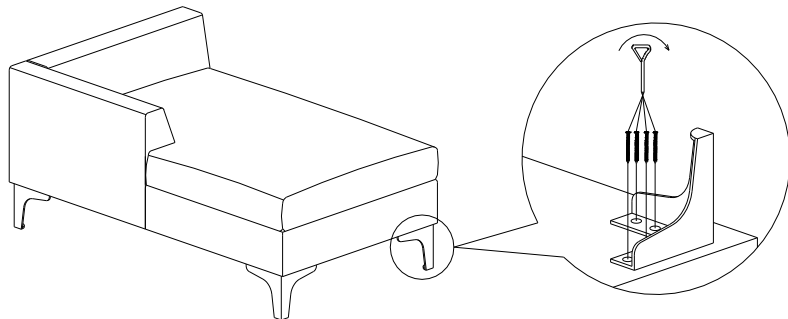

ΒΗΜΑ 4:

ΠΡΟΣΟΧΗ! ΝΑ ΒΙΔΩΘΟΥΝ ΚΑΙ ΤΑ ΠΟΔΙΑ ΣΤΗΡΙΞΗΣ



ΒΗΜΑ 5:

